

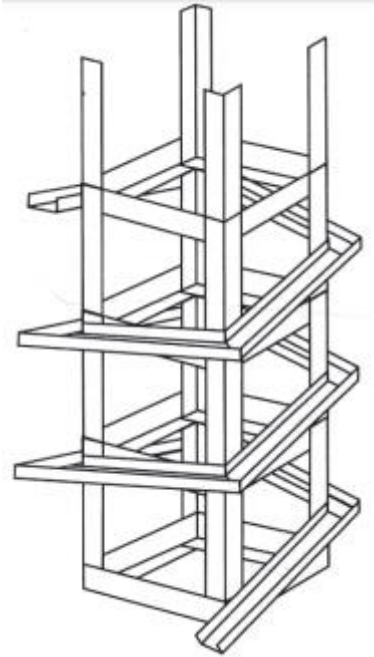

Knikkerbaan

voorbeeldfoto:

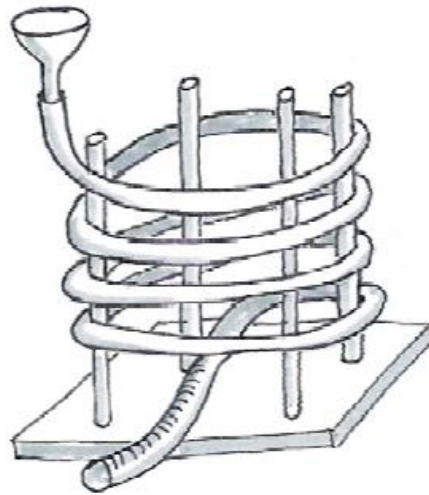
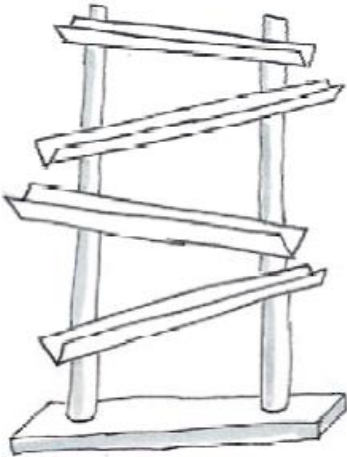

Dit heb je nodig:

- Papier, keukenrollen, wc-rolletjes, buizen, slangen, tape, touw, ondersteuningsmateriaal, knikkers



Werkplan:

stap 1: Leg al het materiaal klaar.

Bedenk hoe je knikkerbaan er zal uitzien.

Denk na over de banen. Hier zie je enkele profielen die je kan vouwen. Bouw al een deel van de banen.

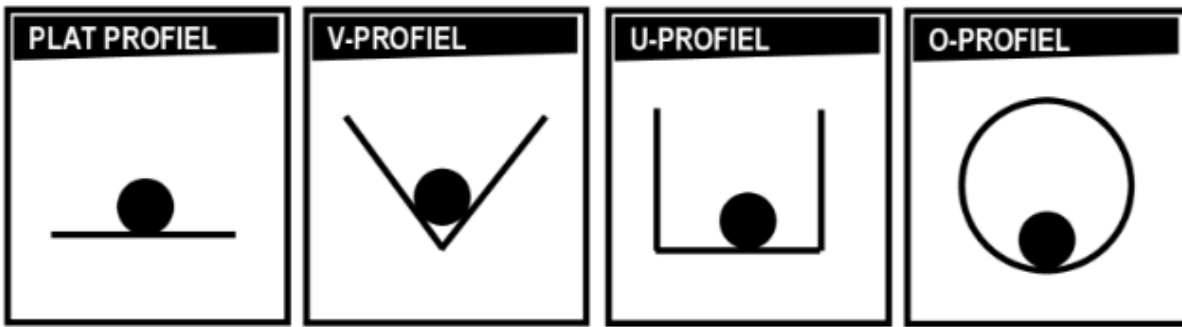

stap 2: Voorzie voor elk onderdeel voldoende ondersteuningsmateriaal / staanders (plank, hout, muur, touw, latten,...)

Zorg voor vlotte en originele overgangen tussen de verschillende hindernissen.

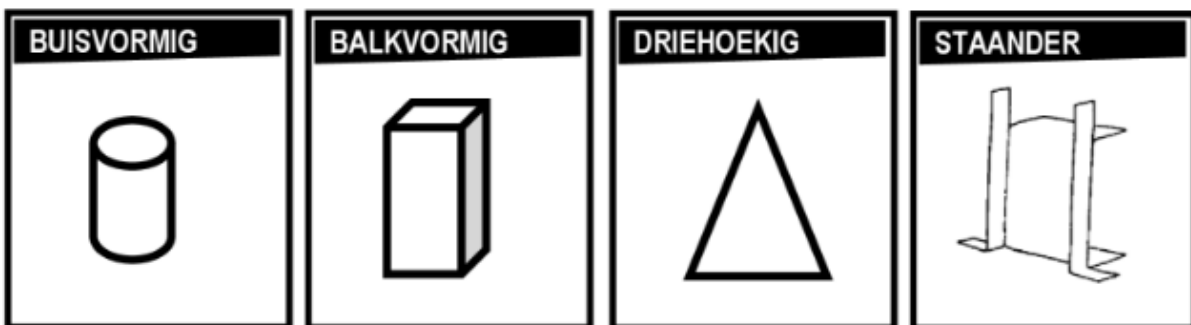

stap 3: Bedank originele hindernissen (trechters, bekers, kaasdoosjes,...)



stap 4: Verbind alles met elkaar en test uit. In welke knikkerbaan is de knikker het langst onderweg? Zorg voor een leuke finish!

